

📍 60+ dealers in Nederland

🚛 Betrouw- & betaalbaar intern transport

📦 Direct uit voorraad leverbaar



1.800 KG ELEKTRISCHE PALLETTRUCK

## EPL185



- ✓ Zevende wielen voor max. stabiliteit
- ✓ Compact formaat en lichtgewicht
- ✓ Diverse vorklengtes en -breedtes
- ✓ Snel oplaadbare 48V-20Ah Li-Ion batterij



EPL185

# Waarom kiezen voor de EPL185?

De 1.800 kg elektrische pallettruck EPL185 is compact en krachtig, ideaal voor smalle ruimtes. Met zwevende stabilisatiewielen en een lichtgewicht ontwerp biedt hij maximale stabiliteit en wendbaarheid. De 48V-20Ah Li-Ion batterij met geïntegreerde snellader zorgt voor efficiëntie, waar je ook werkt.

## Eenvoudige bediening

De batterij van de truck is beschermd met een metalen kap die eenvoudig geopend en gesloten kan worden. Dit zorgt voor extra veiligheid en vermindert het risico op onbedoeld loskoppelen.

## Stabiel en robuust ontwerp

De zwevende batterijcassette beschermt de batterijcontactpennen, wat zorgt voor langdurige betrouwbaarheid en stabiliteit.

## Flexibele Li-Ion batterijtechnologie

Deze moderne batterij biedt niet alleen efficiëntie en lange gebruiksduur, maar kan ook tussentijds worden opgeladen. Ideaal voor een flexibele werkdag zonder onderbrekingen.



## Innovatieve kenmerken

### Onderhoudsvrije batterij

Geen gedoe meer met luchtfilters, oliefilters of startaccu's. Laad eenvoudig op wanneer het jou uitkomt en houd je werkplanning intact.

### Multifunctionele laadopties

De ingebouwde lader met plug-in batterij voldoet aan diverse werkomstandigheden. Optioneel is er een snellaadfunctie beschikbaar. De door EP ontwikkelde Li-Ion batterij, uitgerust met CAN en BMS, zorgt voor optimaal gebruiksgemak.

### Bewezen kwaliteit

De EPL185 is gebouwd met kwalitatieve onderdelen en de robuuste constructie garanderen een lange levensduur. Investeer in een pallettruck die altijd voor je klaarstaat!

### Slimme veiligheidstrategieën

Dankzij het Battery Management System (BMS) blijf je altijd operationeel, zelfs bij onverwachte batterijproblemen. Met de EPL185 rijd je altijd veilig terug naar de werkplaats.

### Nieuwste aandrijfsysteem

Deze truck is uitgerust met de nieuwste aandrijftechnologie en een borstelloze DC-motor, wat de aandrijving krachtiger maakt en onderhoud vermindert. De truck kan hellingen tot 10% aan met een lading van 1.300 kg.

# 1.800 kg elektrische pallettruck

## EPL185

	Nr.	Onderdeel	Plek	Eenheid	Aantal/omschrijving
Onderscheidende markering	1.1	Model			EPL185
	1.2	Aandrijving			Elektrisch
	1.3	Type besturing			Lopend
	1.4	Hefvermogen	Q	kg	1800
	1.5	Zwaartepunt afstand	c	mm	600
	1.7	Zwaartepunt, midden aandrijf-as tot vork	x	mm	940
	1.8	Wielbasis	y	mm	1200
Service gewicht	2.1	Gewicht		kg	170
	2.2	Asbelasting, belast voor/achter		kg	640/1330
	2.3	Asbelasting, onbelast voor/achter		kg	130/40
Banden/onderstel	3.1	Type wiel			Polyurethaan
	3.2	Bandenmaat, voor		mm	210x70
	3.3	Bandenmaat achter		mm	80x60 [74x88]
	3.4	Bandenmaat, zwenkwielen		mm	74x30
	3.5	Wielen, aantal voor/achter [x=aandrijfwielen]		mm	1x. 2/4 [1x. 2/2]
	3.6	Spoorbreedte, voor	b10	mm	450
	3.7	Spoorbreedte, achter	b11	mm	390/[535]
Afmetingen	4.4	Hefhoogte	h3	mm	115
	4.9	Hoogte van de disselhendel in rijpositie min./max.	h14	mm	650/1170
	4.15	Verlaagde hoogte	h13	mm	80
	4.19	Totale lengte	l1	mm	1550
	4.20	Lengte tot voorkant vorkenbord	l2	mm	400
	4.21	Totale breedte	b1/b2	mm	610[695]
	4.22	Afmetingen vorken	sxexl	mm	50x150x1150
	4.25	Afstand tussen vorkarmen	b5	mm	540[685]
	4.32	Bodemvrijheid, midden van de wielbasis	m2	mm	30
	4.34.1	Gangpadbreedte voor pallets 1000x1200 overdwars	Ast	mm	2094
4.34.2	Gangpadbreedte voor pallets 800x1200 in de lengte	Ast	mm	2146	
4.35	Draaicirkel	Wa	mm	1330	
Prestatie- gegevens	5.1	Rijsnelheid, belast/onbelast	km/h	km/h	5/5.5
	5.2	Rijsnelheid, belast/onbelast		m/s	0.020/0.025
	5.3	Zaksnelheid, belast/onbelast		m/s	0.065/0.030
	5.8	Max. hellingvermogen, belast/onbelast		%	6\16
	5.10	Rem			Elektromagnetisch
Elektrische motor	6.1	Vermogen aandrijfmotor S2 60 min		kW	0.9
	6.2	Vermogen heffingsmotor S3 15%		kW	0.8
	6.4	Batterijvoltage/nominale capaciteit		V/Ah	48/20
	6.5	Gewicht batterij		kg	14
	Extra data	8.1	Type aandrijvingsbesturing		
10.5		Stuurontwerp			Mechanisch
10.7		Geluidsniveau bij het oor van de bestuurder		DB [A]	<74

# Technische tekening

## Zijaanzicht

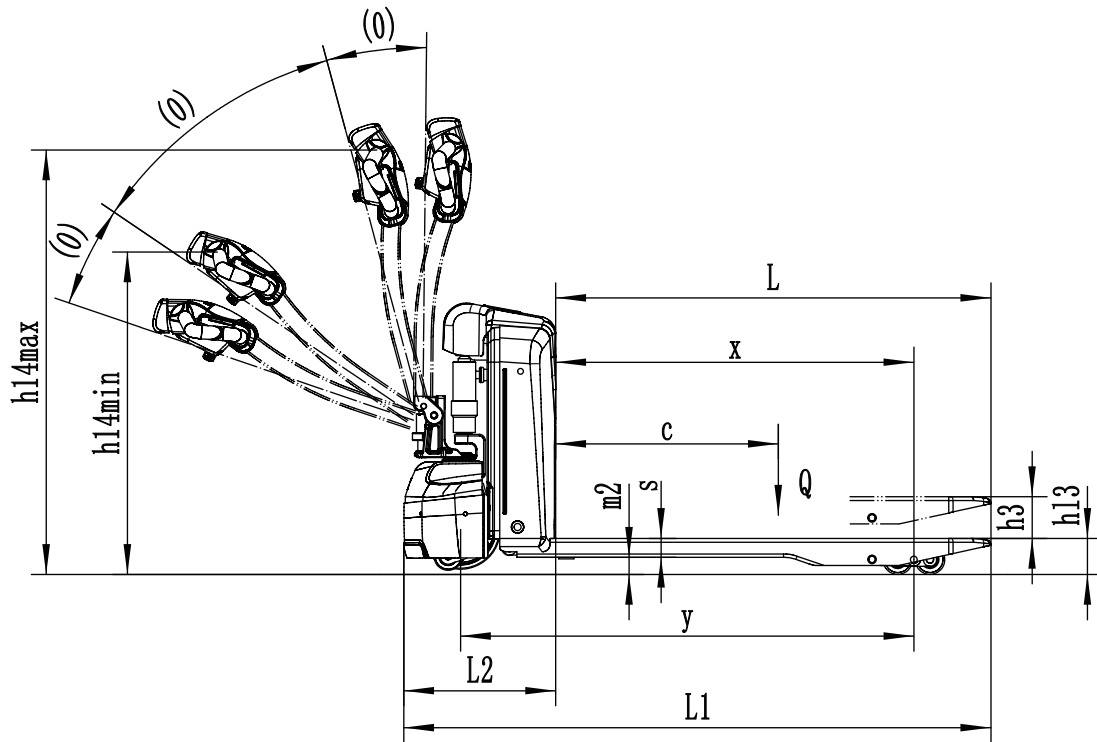

## Bovenaanzicht

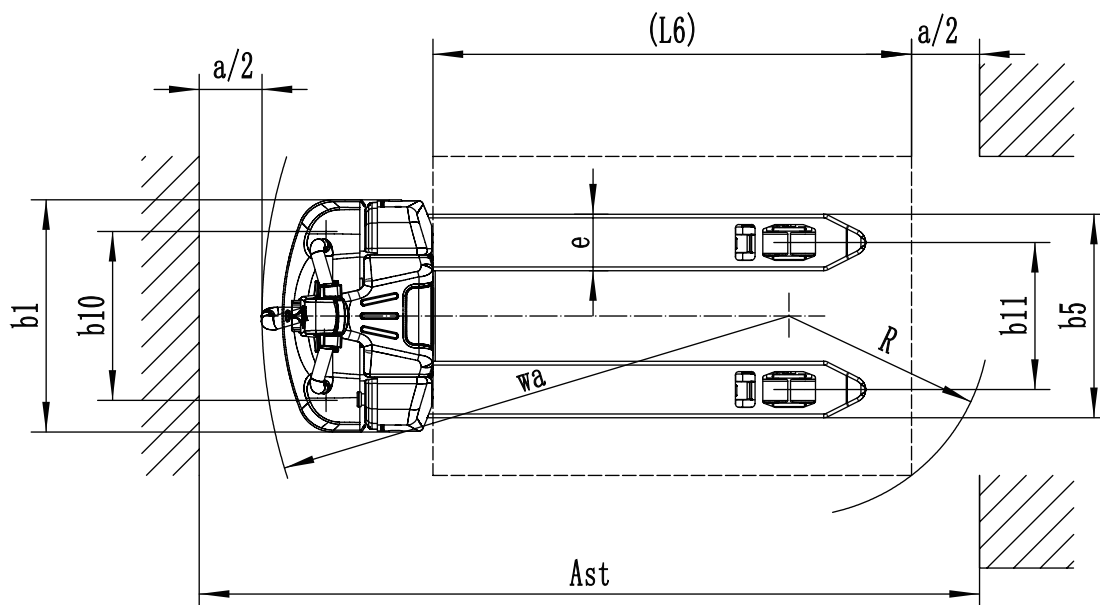



EPL185

# Foto's





# EP EQUIPMENT

LET'S LIFT YOUR BUSINESS

- ✓ Direct uit voorraad leverbaar
- ✓ Vandaag besteld, morgen in huis
- ✓ Zeer scherpe prijzen
- ✓ 60+ dealers in Nederland
- ✓ Minimaal 12 maanden garantie



**EP EQUIPMENT**

[WWW.EP-EP.NL](http://WWW.EP-EP.NL)