

# EP EQUIPMENT

📍 60+ dealers in Nederland

🚛 Betrouw- & betaalbaar intern transport

📦 Direct uit voorraad leverbaar



## 2.000 KG PALLETTRUCK MET PLATFORM RPL201H



- ✓ Zware truck met inklapbaar platform
- ✓ Hoge rijsnelheid en hellingsvermogen
- ✓ Krachtige AC-tractiemotor
- ✓ Snel oplaadbare Li-Ion batterij



RPL201H

# Waarom kiezen voor de RPL201H?

De RPL201H is dé elektrische palletwagen voor maximale productiviteit. Met een snelheid van 12 km/u en een capaciteit van 2.000 kg verhoogt hij de efficiëntie in elk magazijn. Dankzij de onderhoudsvrije lithium-Ion accu en elektrische stuurbechrchtiging is deze pallettruck ideaal voor intensief gebruik.

## Langere levensduur

Door het gebruik van speciaal pinmateriaal, een hittebehandelingsproces en op maat gemaakte bussen gaan de belangrijkste bewegende onderdelen langer mee.

## Betrouwbare veiligheidsarmen

De veiligheidsarmen zijn gemaakt van stevig staal om de levensduur van de pallettruck te garanderen.

## Flexibele Li-Ion batterijtechnologie

Deze moderne batterij biedt niet alleen efficiëntie en lange gebruiksduur, maar kan ook tussentijds worden opgeladen. Ideaal voor een flexibele werkdag zonder onderbrekingen.



## Innovatieve kenmerken

### Onderhoudsvrije batterij

Geen gedoe meer met luchtfilters, oliefilters of startaccu's. Laad eenvoudig op wanneer het jou uitkomt en houd je werkplanning intact.

### Slimme veiligheidstrategieën

Dankzij het Battery Management System (BMS) blijf je altijd operationeel, zelfs bij onverwachte batterijproblemen. Met de RPL201H rijd je altijd veilig terug naar de werkplaats.

### Bewezen kwaliteit

De RPL201H is gebouwd met bewezen componenten, wat zorgt voor een lange levensduur en blijvende prestaties. Investeer in een pallettruck die altijd klaarstaat voor je volgende uitdaging.

### Multifunctionele laadopties

De RPL-serie is uitgerust met een 24V/210Ah EP Li-Ion batterij die tussentijds opladen ondersteunt. Bestuurders kunnen de truck opladen op een geschikt moment tijdens de dag, zonder de werkschema's te verstoren. Optioneel is er een snellaadfunctie beschikbaar. De door EP ontwikkelde Li-Ion batterij, uitgerust met CAN en BMS, zorgt voor optimaal gebruiksgemak.

### Nauwkeurig werkmechanisme

De schuifbewegingsstructuur en geavanceerde as verwerkingstechnologie zorgen voor optimale precisie bij elke taak.

## 2.000 kg elektrische pallettruck met platform

# RPL201H

	Nr.	Onderdeel	Plek	Eenheid	Aantal/omschrijving
Onderscheidende markering	1.1	Model	.		RPL201H(Li)
	1.2	Aandrijving			Elektrisch
	1.3	Type besturing			Staand
	1.4	Hefvermogen	Q	kg	2000
	1.5	Zwaartepunt afstand	c	mm	600
	1.7	Zwaartepunt, midden aandrijfjas tot vork	x	mm	980
	1.8	Wielbasis	y	mm	1531
Service gewicht	2.1	Gewicht		kg	670
	2.2	Asbelasting, belast voor/achter		kg	1060 / 1610
	2.3	Asbelasting, onbelast voor/achter		kg	540 / 130
Banden/onderstel	3.1	Type wiel			Polyurethaan
	3.2.1	Bandenmaat, voor		mm	Φ230x75
	3.3.1	Bandenmaat achter		mm	Φ85x70/Φ83x115
	3.4	Bandenmaat, zwenkwielen		mm	Φ130x55
	3.5	Wielen, aantal voor/achter [x=aandrijfwielen]		mm	1x+2/4/1x+2/2
	3.6.1	Spoorbreedte, voor	b10	mm	510
	3.7.1	Spoorbreedte, achter	b11	mm	370 / 515
Afmetingen	4.4	Hefhoogte	h3	mm	120
	4.9	Hoogte van de disselhendel in rijpositie min./max.	h14	mm	1075 / 1288
	4.15	Verlaagde hoogte	h13	mm	85
	4.19	Totale lengte	l1	mm	1954
	4.20	Lengte tot voorkant vorkenbord	l2	mm	804
	4.21	Totale breedte	b1/b2	mm	734
	4.22	Afmetingen vorken	s/e/l	mm	55 x 170 x 1150
	4.25	Afstand tussen vorkarmen	b5	mm	540 / 685
	4.32	Bodemvrijheid, midden van de wielbasis	m2	mm	30
	4.34.1	Gangpadbreedte voor pallets 1000x1200 overdwars	Ast	mm	2606
	4.34.2	Gangpadbreedte voor pallets 800x1200 in de lengte	Ast	mm	2463
4.35	Draaicirkel	Wa	mm	1806	
Prestatie- gegevens	5.1	Rijsnelheid, belast/onbelast		km/ h	9 / 12
	5.2	Rijsnelheid, belast/onbelast		m/s	0.050 / 0.054
	5.3	Zaksnelheid, belast/onbelast		m/s	0.067 / 0.054
	5.8	Max. hellingvermogen, belast/onbelast		%	8 / 16
	5.10	Rem			Elektromagnetisch
Elektrische motor	6.1	Vermogen aandrijfmotor S2 60 min		kW	2.5
	6.2	Vermogen heffingsmotor S3 15%		kW	2.2
	6.4	Batterijvoltage/nominale capaciteit		V/Ah	24 / 205AH
	6.5	Gewicht batterij		kg	62
	Extra data	8.1	Type aandrijvingsbesturing		
10.5		Stuurontwerp			Elektronisch
10.7		Geluidsniveau bij het oor van de bestuurder		dB[A]	74

# Technische tekening

## Zijaanzicht

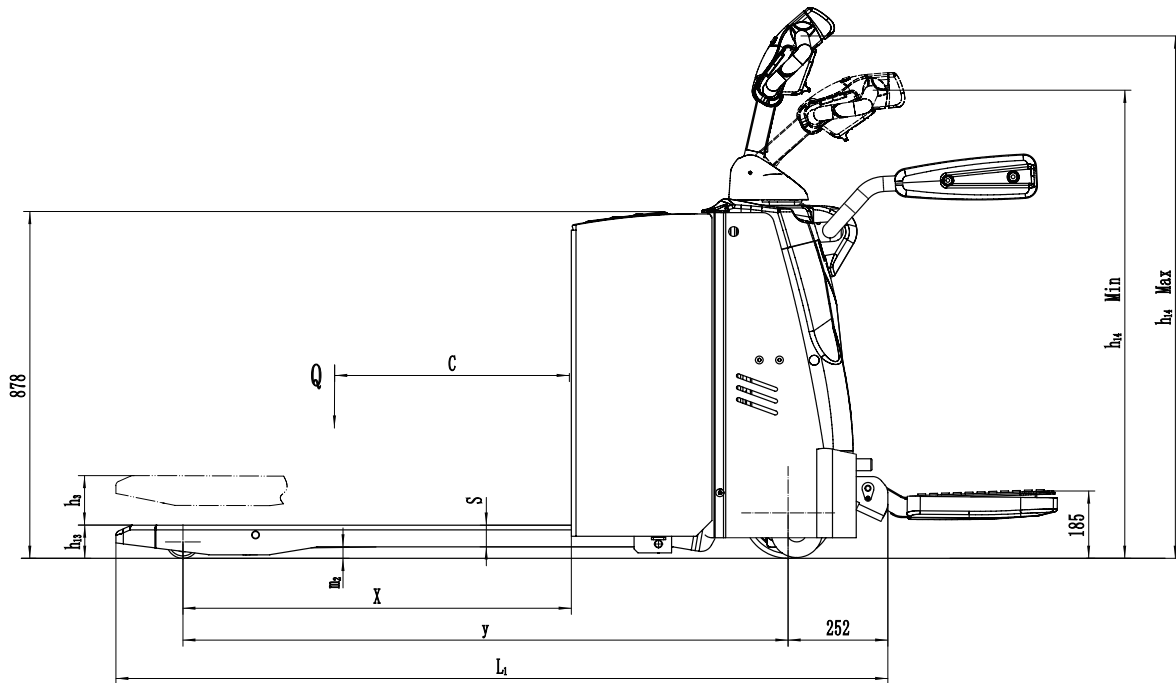

## Bovenaanzicht

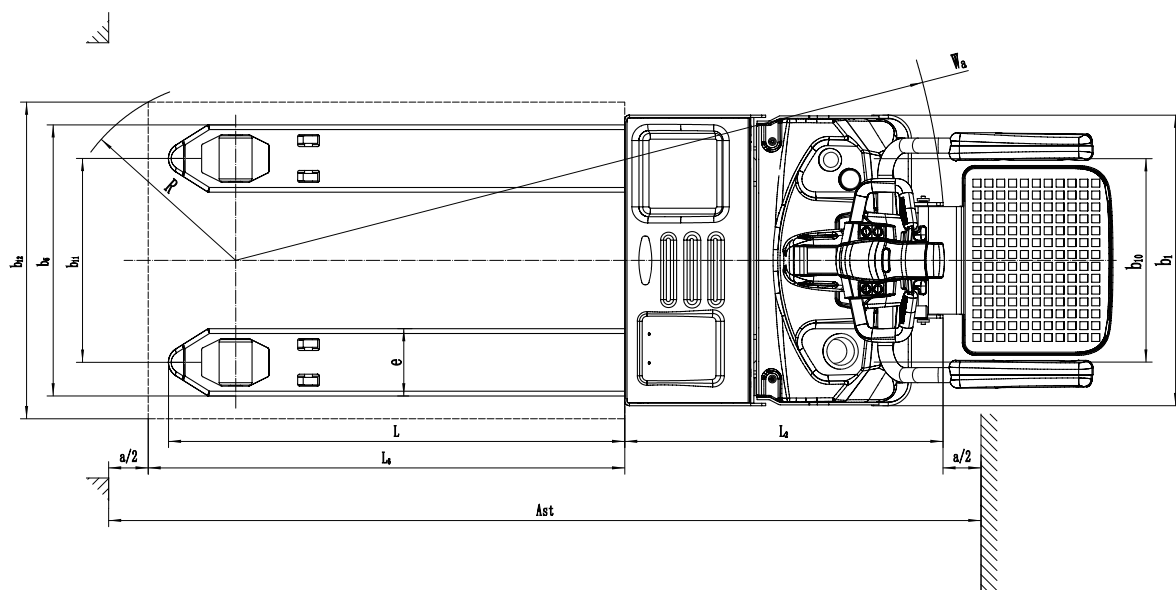

RPL201H

# Foto's



# EP EQUIPMENT

LET'S LIFT YOUR BUSINESS

- ✓ Direct uit voorraad leverbaar
- ✓ Vandaag besteld, morgen in huis
- ✓ Zeer scherpe prijzen
- ✓ 60+ dealers in Nederland
- ✓ Minimaal 12 maanden garantie



**EP EQUIPMENT**

[WWW.EP-EP.NL](http://WWW.EP-EP.NL)