

📍 60+ dealers in Nederland

🚛 Betrouw- & betaalbaar intern transport

📦 Direct uit voorraad leverbaar



1.500 KG ELEKTRISCHE PALLETTRUCK EPL154

- ✓ Zwevende wielen voor max. stabiliteit
- ✓ Compact formaat en lichtgewicht
- ✓ Diverse vorklengtes en -breedtes
- ✓ Snel opladen met Li-Ion batterij



EPL154

Waarom kiezen voor de **EPL154**?

De 1.500 kg elektrische pallettruck is compact en krachtig, perfect voor smalle ruimtes. Met zwevende stabilisatiewielen en een lichte constructie biedt hij maximale stabiliteit en wendbaarheid. De 24V-30Ah Li-Ion batterij met geïntegreerde snellader zorgt voor efficiëntie, waar je ook werkt.

Eenvoudige bediening

De batterij van de truck is beschermd met een metalen kap die eenvoudig geopend en gesloten kan worden. Dit zorgt voor extra veiligheid en vermindert het risico op onbedoeld loskoppelen.

Stabiel en robuust ontwerp

Voorzien van industriële zwevende wielen, biedt deze truck uitstekende stabiliteit en wendbaarheid, zelfs in uitdagende omgevingen.

Flexibele Li-Ion batterijtechnologie

Deze moderne batterij biedt niet alleen efficiëntie en lange gebruiksduur, maar kan ook tussentijds worden opgeladen. Ideaal voor een flexibele werkdag zonder onderbrekingen.



Innovatieve kenmerken

Onderhoudsvrije batterij

Geen gedoe meer met luchtfilters, oliefilters of startaccu's. Laad eenvoudig op wanneer het jou uitkomt en houd je werkplanning intact.

Multifunctionele laadopties

Altijd en overal opladen met de ingebouwde lader. De truck is uitgerust met 30Ah Li-Ion batterijen, perfect voor verschillende werkomstandigheden.

Bewezen kwaliteit

De EPL154 is gebouwd met kwalitatieve onderdelen en de robuuste constructie garanderen een lange levensduur. Investeer in een pallettruck die altijd voor je klaarstaat!

Slimme veiligheidstrategieën

Dankzij het Battery Management System (BMS) blijf je altijd operationeel, zelfs bij onverwachte batterijproblemen. Met de EPL154 rijd je altijd veilig terug naar de werkplaats.

Bewezen aandrijfsysteem

De EPL154 is uitgerust met het beproefde aandrijfsysteem van de EPT20-15ET en biedt een hellingsvermogen van 10%, zelfs bij een lading van 1000 kg.

1.500 kg elektrische pallettruck

EPL154

	Nr.	Onderdeel	Plek	Eenheid	Aantal/omschrijving
Onderscheidende markering	1.1	Model			EPL154
	1.2	Aandrijving			Elektrisch
	1.3	Type besturing			Lopend
	1.4	Hefvermogen	Q	kg	1500
	1.5	Zwaartepunt afstand	c	mm	600
	1.7	Zwaartepunt, midden aandrijf-as tot vork	x	mm	940[875]
	1.8	Wielbasis	y	mm	1200[1135]
Service gewicht	2.1	Gewicht		kg	160
	2.2	Asbelasting, belast voor/achter		kg	555/1105
	2.3	Asbelasting, onbelast voor/achter		kg	130/30
Banden/onderstel	3.1	Type wiel			PU/PU
	3.2	Bandenmaat, voor		mm	210x70
	3.3	Bandenmaat achter		mm	80x60
	3.4	Bandenmaat, zwenkwielen		mm	74x30
	3.5	Wielen, aantal voor/achter [x=aandrijfwielen]		mm	1x. 2/4 [1x. 2/2]
	3.6	Spoorbreedte, voor	b10	mm	450
	3.7	Spoorbreedte, achter	b11	mm	390/[535]
Afmetingen	4.4	Hefhoogte	h3	mm	115
	4.9	Hoogte van de disselhendel in rijpositie min./max.	h14	mm	650/1170
	4.15	Verlaagde hoogte	h13	mm	80
	4.19	Totale lengte	l1	mm	1550
	4.20	Lengte tot voorkant vorkenbord	l2	mm	400
	4.21	Totale breedte	b1/b2	mm	610[695]
	4.22	Afmetingen vorken	sxexl	mm	50x150x1150
	4.25	Afstand tussen vorkarmen	b5	mm	540[685]
	4.32	Bodemvrijheid, midden van de wielbasis	m2	mm	30
	4.34.1	Gangpadbreedte voor pallets 1000x1200 overdwars	Ast	mm	2094
	4.34.2	Gangpadbreedte voor pallets 800x1200 in de lengte	Ast	mm	2146
4.35	Draaicirkel	Wa	mm	1330	
Prestatie- gegevens	5.1	Rijsnelheid, belast/onbelast	km/h	km/h	4.5/5
	5.2	Rijsnelheid, belast/onbelast		m/s	0.028/0.031
	5.3	Zaksnelheid, belast/onbelast		m/s	0.068/0.043
	5.8	Max. hellingvermogen, belast/onbelast		%	6\16
	5.10	Rem			Elektrisch
Elektrische motor	6.1	Vermogen aandrijfmotor S2 60 min		kW	0.75
	6.2	Vermogen heffingsmotor S3 15%		kW	0.8
	6.3	Maximaal toegestane batterijgrootte		mm	270*110*400
	6.4	Batterijvoltage/nominale capaciteit		V/Ah	24/30
	6.5	Gewicht batterij		kg	10
Extra data	8.1	Type aandrijvingsbesturing			DC
	10.5	Stuurontwerp			Mechanisch
	10.7	Geluidsniveau bij het oor van de bestuurder		DB [A]	<74

Technische tekening

Zijaanzicht

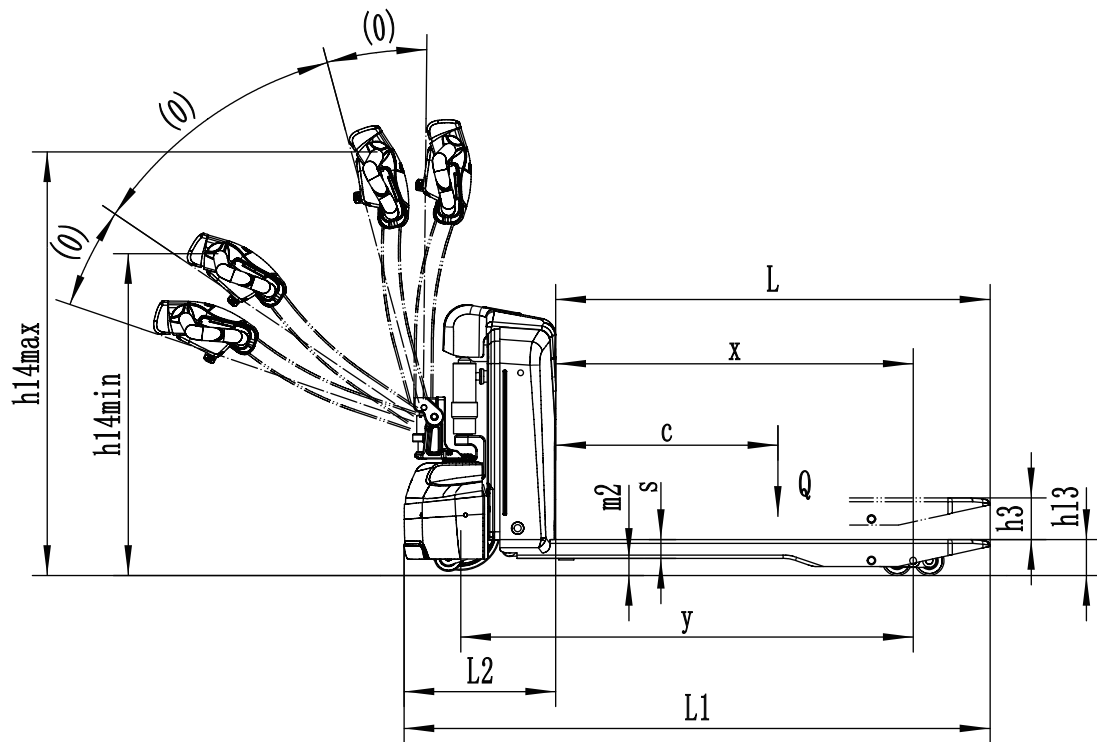

Bovenaanzicht

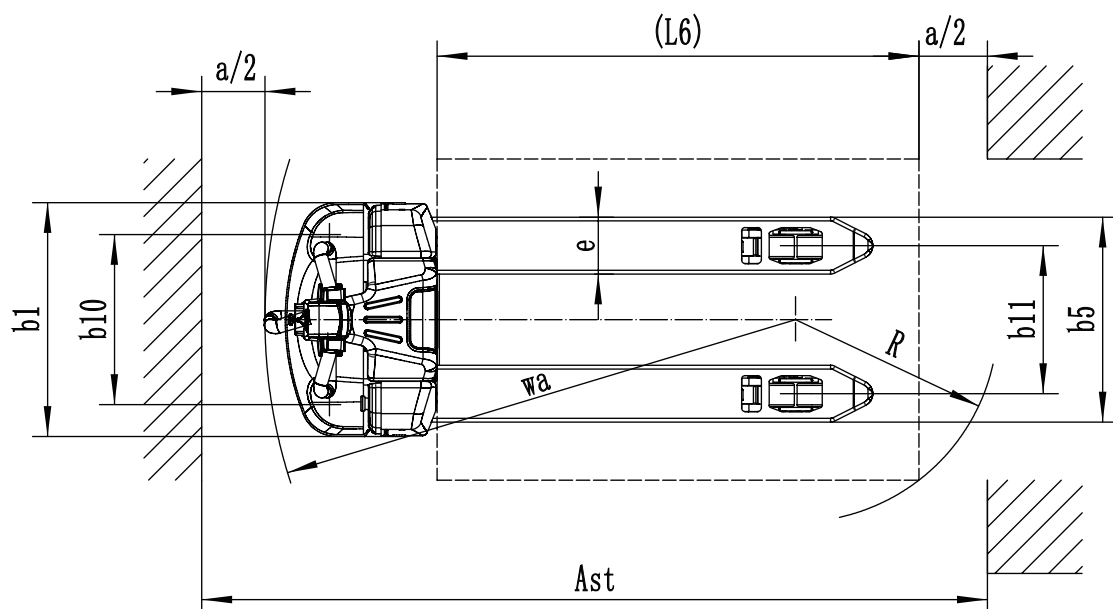

EPL154

Foto's



EP EQUIPMENT

LET'S LIFT YOUR BUSINESS

- ✓ Direct uit voorraad leverbaar
- ✓ Vandaag besteld, morgen in huis
- ✓ Zeer scherpe prijzen
- ✓ 60+ dealers in Nederland
- ✓ Minimaal 12 maanden garantie



EP EQUIPMENT

WWW.EP-EP.NL